

**Fragmentica**  
hliníková samonosná brána



samosné brány

# hliníková samosná brána technické informace

Prodejce:

**TECHNOPARK®**

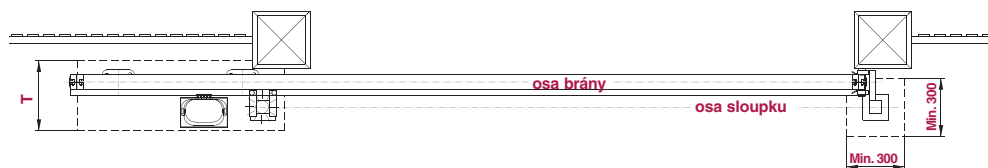
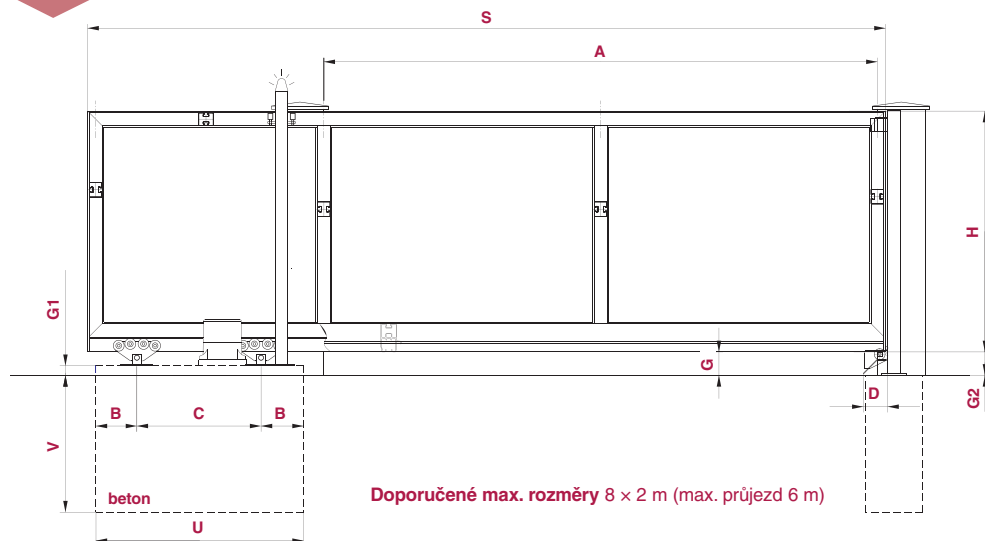

### Specifikace označení - tab. 1

<b>A</b>	čistý průjezd
<b>B</b>	minimální vzdálenost středu VO555.N od kraje betonového základu (viz. tab. 3)
<b>C</b>	osová vzdálenost vozíků VO555.N (viz. tab. 3)
<b>D</b>	prostor dojezdové kapsy KA555.A (106,5 mm)
<b>G</b>	mezera mezi bránou a terénem (G1 + 86 mm)
<b>G1</b>	výška betonového základu pro vozíky, pohon a sloupek od terénu (doporučeno 50 mm)
<b>G2</b>	výška betonového základu pro dojezdový sloupek od terénu (doporučeno 0 mm)
<b>S</b>	celková délka brány
<b>T</b>	šířka betonového základu (doporučeno min.100 mm od os šroubů)
<b>U</b>	délka betonového základu (doporučeno min.100 mm od os šroubů)
<b>V</b>	hloubka betonového základu (minimálně do nezámrzné hloubky)

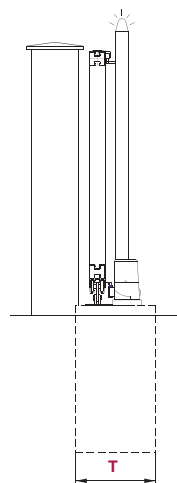

### Technická data pro samonosnou bránu - tab. 2

Rozměry brány	průjezd		výška
	max. 6 m		max. 2 m
Hmotnost brány	bez výplně		výplň
	max. 180 kg		max. 12 kg/bm
Způsob dodání	stavebnice	samotné profily	sestavená brána
Povrchová úprava	bez úprav	Libovolná RAL	Decoral – Zlatý Dub

### Doporučené rozměry - tab. 3

A [mm]		B [mm] min.	C [mm]	D [mm]	G [mm]	G1 [mm]	G2 [mm]	S-A [mm]
od	do							
-	3000	200	1150	106,5	136	50	0	1637,5
3001	4500	200	1420	106,5	136	50	0	1907,5
4501	6000	200	1470	106,5	136	50	0	1957,5



### CP profil

První základní profil pro tvorbu samonosné brány. Je tvořen dvěma komorami. Spodní část, tvaru písmene „C“ slouží pro pojezdová kola nosných vozíků. Horní část, tvaru písmene „H“, je opatřena T drážkou a slouží jako spodní rám brány. T drážka je využita na připojování profilů a součástí brány.

### HP profil

Druhý základní profil pro tvorbu samonosné brány. Je tvořen jednou komorou tvaru písmene „H“, z obou stran opatřen T drážkou. T drážka je využita na připojování různých profilů a součástí brány. Tento profil lze využít na stojky, horní břevno a také při tvorbě rámu křídlových bran, pojezdových bran a sloupků.

### TKS profil

Spojovací profil pro tvorbu samonosné brány. Tvaru písmene „H“, ve středu opatřen otvorem pro šroub. Tento profil lze využít na spojování profilů průběžně i kolmo, též je využitý pro výrobu rohů.

### TM profil

Spojovací profil pro tvorbu samonosné brány. Tvaru písmene „T“. Tento profil lze využít pro připevnění různých částí na rám brány pomocí šroubů.

### EP profil

Krycí profil pro zakrytí T drážek v HP a CP profilu. Profil zároveň slouží k přichycení výplně uvnitř rány.

### ELP profil

Krycí a vodící profil pro zakrytí T drážek v HP profilu a vedení vodících válečků.

## Profily pro výplně

**QP profil** - trubka  $\varnothing$  40 mm s vedením pro závitězný šroub.

**UP profil** - U profil  $100 \times 30 \times 2,5$  mm k nanýtování.

**OP profil** - tvar oválu o rozměrech  $30 \times 15 \times 1,5$  mm s vedením pro závitězný šroub.

**LAP profil** - tvar elipsy o rozměrech  $100 \times 16 \times 1,3$  mm s vedením pro závitězný šroub.

**SHP profil** - tvar šestiúhelníku o rozměrech  $40 \times 20 \times 1,5$  mm s vedením pro závitězný šroub.

**CHP profil** - tvar čtverce o rozměrech  $35 \times 35 \times 1,3$  mm s vedením pro závitězný šroub.

## Průřezy profilů hliníkové brány

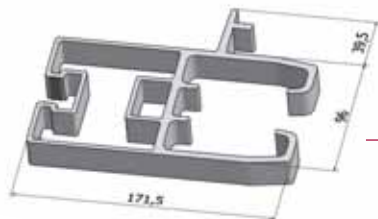

CP profil



HP profil



TKS profil

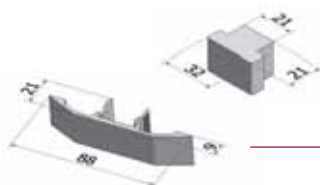

TM profil



EP profil



ELP profil

## Profily pro výplně

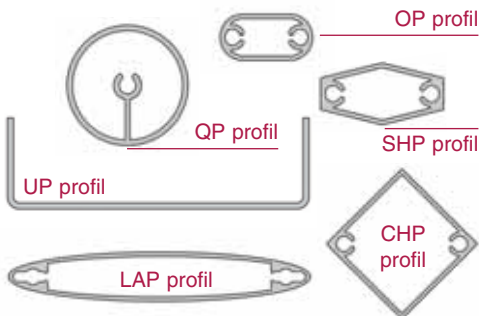

OP profil

QP profil

SHP profil

UP profil

LAP profil

CHP profil



Artikl	Popis	Hmot. [kg]	
Alu Roh	Slouží k základnímu spojení profilů CP-HP a HP-HP do pravého úhlu.	1.56	
Alu T-Matice	Základní použití je k tvorbě kolmých spojů průběžných, dále je používána k upevnění různých součástí brány (panty, držáky vodících válečků, ...)	0.11	
Alu T-Spoj	V základním provedení použit ke kolmým spojům průběžným (společně s T-maticí). V úpravě ke spojení pod libovolným úhlem.	0.39	

### Příklady montáže rohů, T-matic, T-spojů

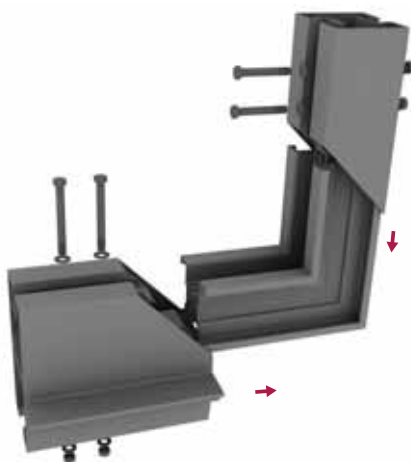
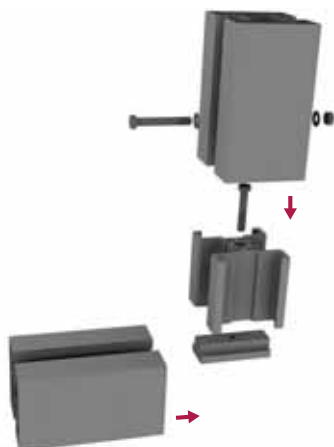



### Popis ostatních komponentů hliníkové brány

artikl	popis	rozměry [mm]	Hmot. [kg]	
VO 555.N	kyvný nosný vozíček zinkovaný s nylonovými koly	200 × 150 × 170	11,2	
HR050.N0	nylonový ozubený hřeben bez úchytek, s nerezovými šrouby M5	25 × 12 × 504	0,100	
KO555.A	dojezdové kolečko na spodek čela brány	100 × 68 - Ø 68	0,250	
KA555.A	dojezdové kapsa pro dojezdové kolečko	107 × 153 × 147	1,150	
U555.A	plastová ucpávka profilu CP	96 × 90 × 28	0,042	
UEL.PL UEL.PP	zakončení rohu s profilem ELP+EP sada (pravá a levá ucpávka)	130 × 46 × 40	0,025	
US	plastová ucpávka sloupku tvořeného profily EP+HP+EP	103 × 96 × 29	0,055	
167.20.22.F	regulovatelný závěsný čep s deskou k přišroubování	100 × 100 × 77-100	1,4	
170/S.F	sada horního pantu s přichycením na rám, pro použití s pohonem Metro	275 × 70 × 65	1,75	

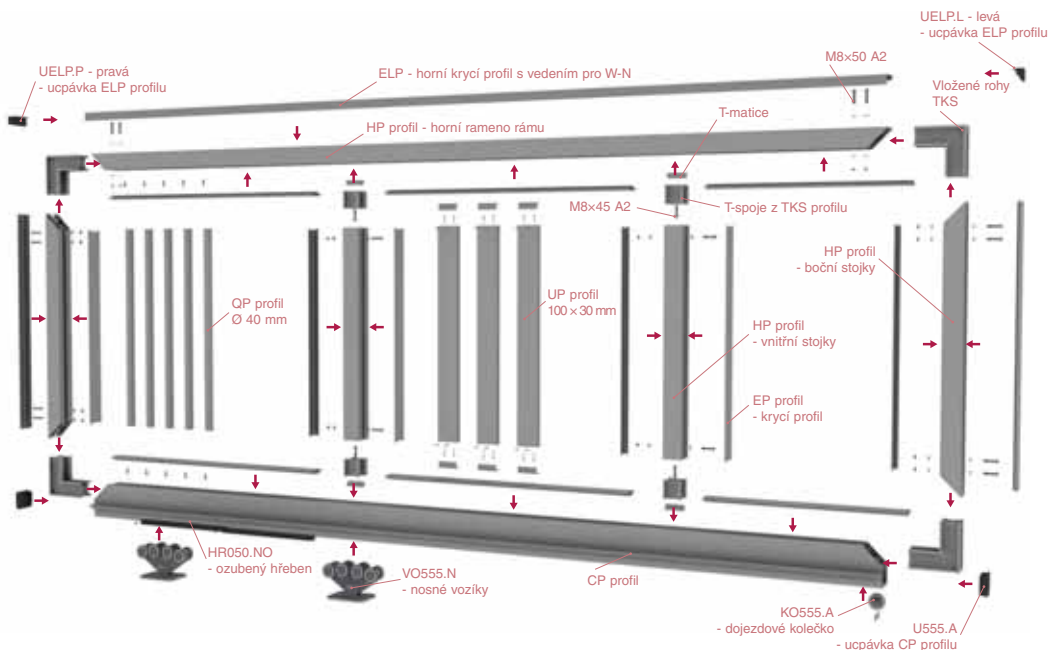

Brána se posouvá do strany a její výhodou je, že v dolní části se nedotýká země. Je třeba počítat s tím, že k instalaci samonosné brány potřebuje stavebník prostor vedle průjezdu o délce rovnající se celkové délce brány. Princip brány je, že vedle průjezdu jsou za sebou umístěny dva kusy vozíku, po kterých se pohybuje CP-profil společně s rámem brány. Tento typ brány je v současné době nejoblíbenějším typem pro svoji jednoduchou údržbu a bezproblémový chod. Bránu je možno ovládat manuálně nebo automaticky pomocí elektromechanického pohonu, který posouvá bránu přes ozubený hřeben ukotvený k bráně.

Základem brány je CP profil na vozících VO555.N.

CP profil má dolní pojezdovou

část pro vozíky a horní rámovou část s T-drážkou.

Na CP profilu je lišta k upevnění ozub. hřebene HR050 nerezovými šrouby.

CP profil a HP profil vytvářejí samotný rám brány.

Krajní stojky z HP profilů jsou upevněny pomocí vložených rohů z TKS profilu k rámové části CP profilu a k hornímu rameni z HP profilu.

Vnitřní stojky z HP profilu jsou upevněny k rámové části CP profilu a hornímu rameni T-spojem z TKS profilu a T-maticí z TM profilu vloženého do T drážky.

Na sešroubovaný rám se do T-drážek nasadí profily EP. Pouze na horní stěnu horního ramene

se osadí ELP profil k vedení vodičích válečků VV-N.

Při montáži brány se nejprve vloží T-matice do T-drážky na CP profilu a přišroubují se šroubem M8 - 40 mm T-spoje pro vnitřní stojky. Do konců rámové části CP profilu se vloží rohy a přišroubují se pomocí šroubů M8 - 70 mm.

Obdobně se upevní rohy a T-spoje s T-maticí na horní rameno rámu.

Poté se na T-spoje a rohy na CP profilu nasadí stojky. Na stojky se nasadí horní rameno s T-spoji a všechny stojky se sešroubují šrouby M8 - 50 mm.

Nakonec se nasadí krycí profily, tj. jejich kotvící lišty se vtláčejí do příslušné T-drážky.

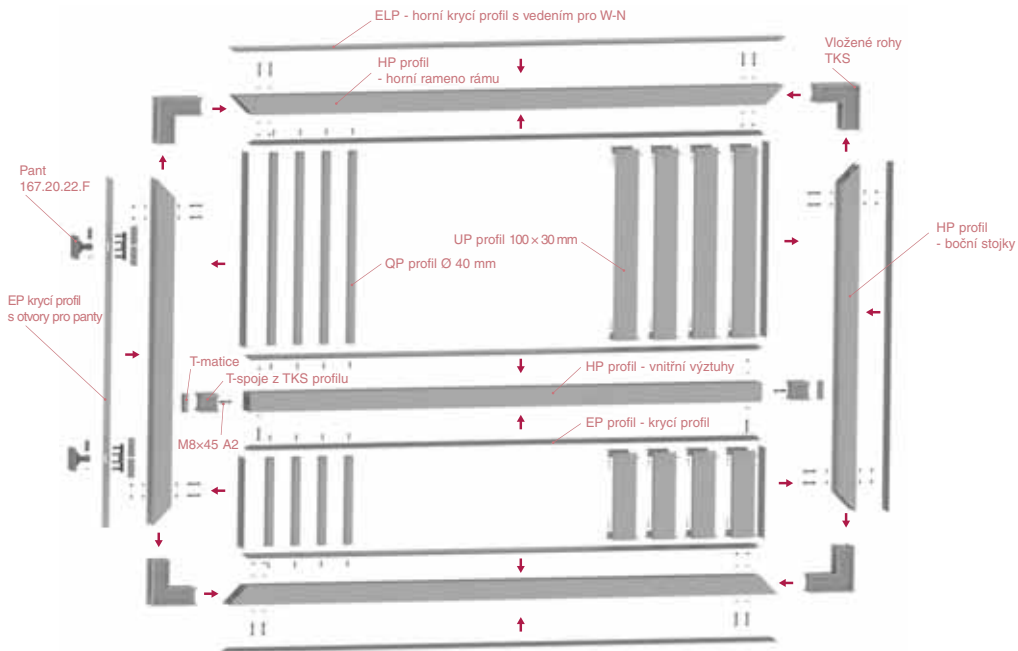

Křídlová brána je složena z jednoho nebo dvou křídel, které se pomocí pantů pohybují o 90° směrem dovnitř nebo ven. Tento typ brány je vhodný pokud prostor vedle průjezdu neumožňuje pohyb posuvné brány. Nevýhodným se může zdát nutnost volného prostoru pro pohyb křídel.

Ovládat bránu je možno manuálně či automaticky pomocí pohonu (nadzemního nebo podzemního).

Nadzemní pohon je v nejběžnějším provedení založen na principu elektromechanického pohonu s ocelovou šroubovicí s nekonečným závitem a čepem, který je ukotven ke křídlu brány. U podzemního pohonu je princip založen na otáčení brány, která je nasazena na rameno samotného pohonu, přes otočný pant. Rameno je otáčeno pomocí elektromechanického pohonu umístěného pod bránou.

Základem brány je HP profil, který tvoří celý rám křídla. Rohy jsou tvořeny pomocí svařeného TKS profilu a dotaženy nerezovými šrouby M8x50.

Ve spodní polovině křídla je výztuha z HP profilu, která zároveň slouží k uchycení pohonu.

HP profil je opatřen z dvou protilehlých stran T-drážkou do které lze umístit T-Matice z TM profilu pro uchycení nejen pantů, ale i dalších komponent. Na krajích jsou T-drážky opatřeny vruby, které slouží k uchycení krycích EP profilů.

Výztuha z HP profilu je upevněna k rámové části z HP profilu T-spojem z TKS profilu a T-maticí z TM profilu vloženého do T-drážky.

Na sešroubovaný rám se do T-drážek nasadí profily EP. Při skládání brány se do T-drážek

svislých HP profilů vloží do stejné výšky T-matice a pomocí iambus šroubu M8x45 přitáhne T-Spoj.

Na spodní a horní HP profil přišroubovujeme rohy šrouby M8x50. Na T-spoje nasuneme HP profil výztuhy a do svislých HP profilů nasuneme spodní a horní profil s našroubovanými rohy a sešroubovujeme všechny profily pomocí nerezových šroubů M8x50.

Při skládání křídla brány s výplní uvnitř rámu je postup totožný, pouze, před nasunutím spodního a horního HP profilu s přišroubovanými rohy, sešroubovujeme výplň s krycími EP profily a celé nasaďme do rámu tvořeného zatím jen krajními HP profily a výztuhou.

Nakonec se nasadí krycí profily, tj. jejich kotvící lišty se vtačí do příslušné T-drážky.



životnost | krytování | povrchová úprava | volba výplně | snadný převoz | unifikace | doprava zdarma | bezpečnost uživatele



### Životnost

Hliník je vysoce odolný vůči působení klimatických podmínek. A spolu s použitím nerezového spojovacího materiálu si můžete zajistit korozivzdornost na mnoho let.

### Krytování

Celý povrch je dokonale krytován a svými elegantními zaoblenými tvary lahodí oku.

### Povrchová úprava

Povrch brány je možné ponechat v surovém stavu nebo ho na přání zákazníka nalakovat na příslušný odstín dle RAL, event. nechat nanést v imitaci dřeva.

### Možnost volby výplně

Bránu je možné objednat s výplní uvnitř, vně, nebo bez výplně. Na výplň uvnitř lze použít libovolné profily s vedením pro samořezné šrouby, případně lankové systémy. Na výplň vně rámu brány je možno použít jakýkoliv typ profilu dle ostatního opločení. Tvar a rozmístění výplně je libovolné. Pouze je nutné dodržet max. hmotnost výplně, a to 12 kg/bm.

### Cena

Od samotného začátku byla naším Damoklovým mečem. Cena hliníku je vyšší než

oceli, ale na druhou stranu jednoznačně šetříme peníze za údržbu povrchu, které by musely být v budoucnu vynaloženy. Dále se dostáváme výrazně dolů s hmotností celé brány, což nám umožňuje použít slabší a levnější pohony a odlehčený typ hřebenu. Také šetříme při výrobě a při dopravě. Myslíme si, že jsme obstáli na jedničku.

### Balení a doprava

Dokonalé zabalení ochrání zboží při přepravě. Proto při koupi brány účtujeme balné odděleně, aby jste měli perfektní představu kolik co doopravdy stojí.

### Snadný převoz

Nízká hmotnost a stavebnicová koncepce jsou ideální pro snadný převoz brány na místo určení. Vystačíte si s dodávkou místo nákladního auta.

### Udělej si sám

S pomocí návodu sestavíte bránu bez nutnosti vlastnit dílnu či drahé přístroje. Také se vyhnete svařování, ke kterému je nutné mít řadu zkoušek. Všechny díly, kde je nutné svařování v ochranné atmosféře, jsou dodány hotové. Celá montáž brány je uzpůsobena tak, aby jste

za pomocí běžného nářadí dosáhli snadno a rychle cíle.

### Bezpečnost pro uživatele

Díky nízké hmotnosti není nutné použít silný pohon a s bránou je manipulováno malými silami. Tyto moderní sofistikované typy pohonů jsou velice citlivé na případný odpor vzniklý najetím na překážku a okamžitě reverzují. Díky tomu je brána daleko bezpečnější než stejné brány vyrobené z oceli.

### Unifikace

Brána je připravena k instalaci se součástmi, které se již roky sériově vyrábí: VO555.N, HR050.N, VV-N a které jsou prověřeny časem na tisících aplikacích.

### Testování

Každý nový výrobek, který naše společnost přináší na trh dlouhodobě zkusíme a podrobujeme zátěžovým a životním testům. Vše v zájmu Vaší spokojenosti.

### Proč samonosné provedení?

Investice do posuvné brány je rozhodně rozumější, rozhodnete-li se pro provedení samonosné, které je v zimě bezúdržbové a při budování základů milosrdné k Vaší peněženke.